

profilés **INDUSTRIELS** en

ALUMINIUM





CORTIZO.

SOLUTIONS SPÉCIFIQUES À
L'INDUSTRIE



secteurs:
MARINE

Solvabilité.

Nous comptons avec un grand réseau de production et commercial, qui nous permet de répondre à nos clients avec spontanéité et proximité.

SOLUTIONS SPÉCIFIQUES
À L'INDUSTRIE

Entreprise

CORTIZO se définit comme un modèle de référence Européen dans le secteur de l'extrusion de profilés aluminium pour l'industrie, présence dans plus de 80 pays.



Raquel Cortizo
Directrice Générale

"L'intégration verticale de tout le processus productif est notre modèle d'entreprise."

secteurs:

OFFSHORE



Solidité.

PRÉSENCE MONDIALE

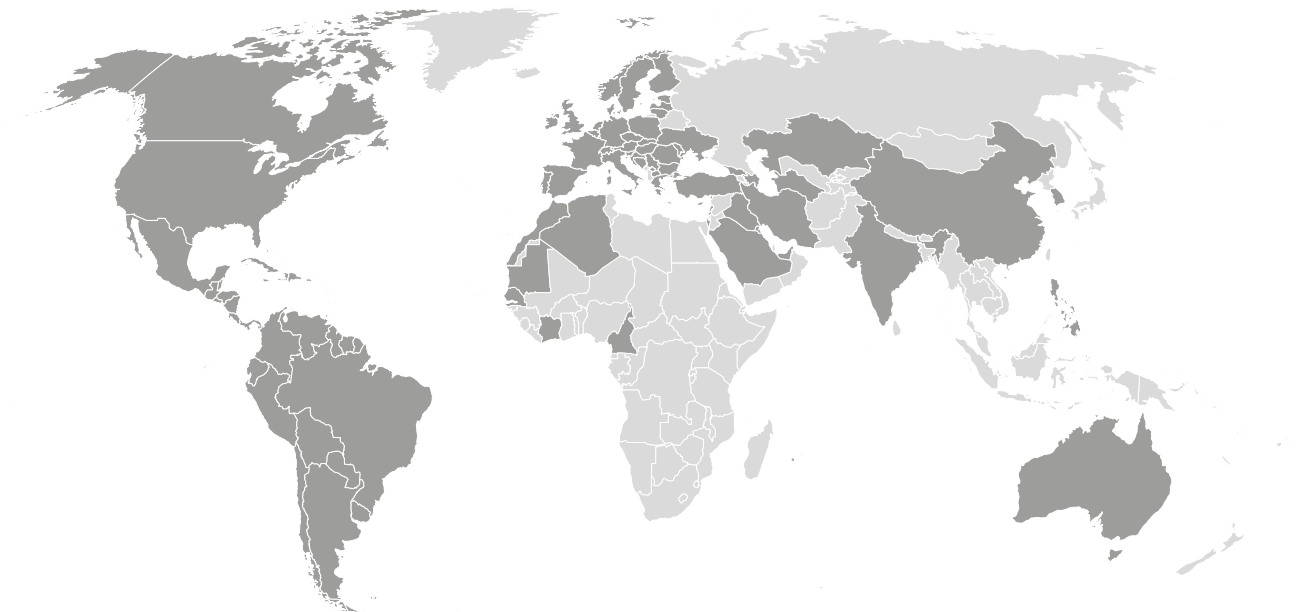

74%
INTERNATIONAL

26%
NATIONAL

DISTRIBUTION VENTES

- | | |
|------------------------|--------------------|
| 22% France | 7% Belgique |
| 15% Royaume-Uni | 7% Portugal |
| 10% Allemagne | 31% Autres |
| 8% Pologne | |

secteurs:

RAIL



Capacité.

Chez CORTIZO, nous réalisons intégralement le cycle de production, en contrôlant chaque phase du processus.

CAPACITÉ DE PRODUCTION GLOBALE

150.000 t/an

20 presses d'extrusion

17 lignes de laquage

6 lignes d'anodisation

3 lignes d'usinage

2 fonderies



Jesús Salgado

Directeur de Production

"Il faut produire vite et bien.
Comment ? En faisant tout
nous-mêmes.
C'est essentiel."

secteurs:

AEROSPACE

Rapidité.

● Centre de Production

Cortizo Padrón, Cortizo PVC Padrón, STAC Padrón, Cortizo Coirós, Cortizo Recycling PVC, Cortizo Canaries, Cortizo Manzanares, Cortizo Slovaquie, Cortizo Pologne, Cortizo France

○ Centre de logistique et de distribution

● Délégation commerciale

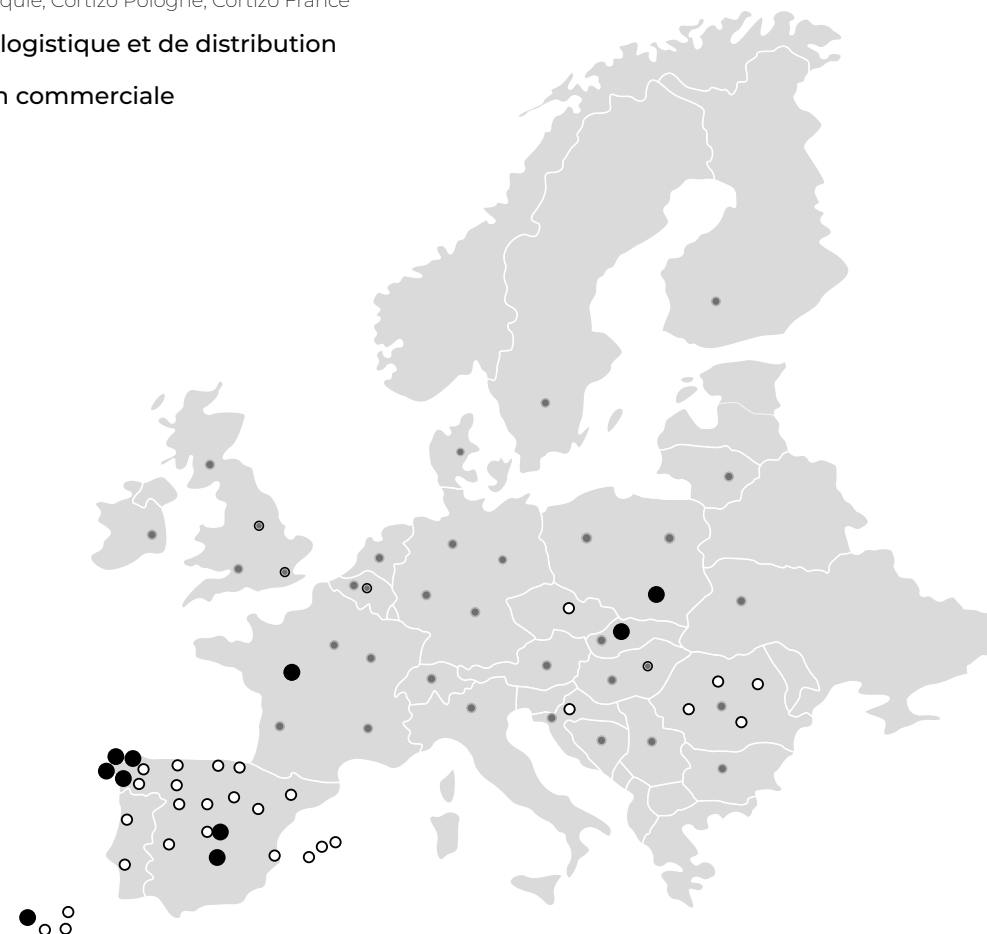

Antonio B. Picón

Directeur Commercial
Division Industrielle

“Face à un monde exposé à de constants changements, chez CORTIZO nous promovons une amélioration continue, avec une vraie mentalité d’équipe, autocritique et un esprit gagnant.”



secteurs:
ENERGY



Luis Murga
Responsable qualité

"Nous n'externalisons rien.
Tout sous un sceau, un contrôle
et une qualité: CORTIZO."

Qualité.

La qualité du produit final CORTIZO repose sur les tests les plus stricts effectués aussi bien dans des laboratoires officiels, nationaux et internationaux, que par notre personnel technique sur nos propres bancs d'essais.

CERTIFICATS DE QUALITÉ



- ISO 9001: système de contrôle qualité
- ISO 14001: système de gestion de l'environnement
- ISO 45001: PRP, sécurité Ind. et surveillance de la santé
- Contrôle de production en usine
- Qualicoat Seaside, Qualicoat Qualideco: laquage
- Qualimarine N° QM-058: laquage
- Ewaa-Euras (Qualanod): anodisation
- QB-CSTB: profilés en aluminium et rupture de RPT
- ATG H894: polyamide
- EN 14024: tests de barretage selon la norme européenne
- DAP / EPD: déclaration environnementale de produit
- IRIS ISO-TS-22163: secteur ferroviaire
- DNV-GL, Lloyd's, Bureau veritas - Approved manufacturer: marine & offshore

secteurs:

INTÉRIEURS



Ingénierie & Design industriel

CORTIZO offre des solutions d'une valeur ajoutée élevée qui s'adaptent aux besoins intrinsèques du produit. Nous offrons des solutions intégrales sur mesure, en apportant le support technique nécessaire au design et développement du produit.

Conseil technique dans le développement du produit

Plus de 26.000 heures à l'année dédiées au R+D

Rapport et contrôle des cotes avec Romidot





CORTIZO PADRÓN

La Corogne (Espagne)

SIÈGE SOCIAL

CAPACITÉ DE PRODUCTION

74.000 t/an

9 presses d'extrusion

5 lignes de laquage

2 lignes d'anodisation

1 fonderie

1 ligne d'usinages

Centre de logistique de 17.000 m²

1 Centre Technologique



CORTIZO SLOVAQUIE

CAPACITÉ DE PRODUCTION
20.000 t/an

3 presses d'extrusion
2 lignes de laquage
1 ligne d'anodisation
1 ligne d'usinages



CORTIZO POLOGNE

CAPACITÉ DE PRODUCTION

15.000 t/an

2 presses d'extrusion

2 lignes de laquage

1 ligne d'anodisation

1 ligne d'usinages

CORTIZO FRANCE

CAPACITÉ DE PRODUCTION
15.000 t/an

2 presses d'extrusion
1 ligne de laquage
1 Stockeur automatique



CORTIZO MANZANARES

Ciudad Real (Espagne)



CAPACITÉ
DE PRODUCTION

20.000 t/an

3 presse d'extrusion
2 lignes de laquage
1 ligne d'anodisation
1 Stockeur automatique

CORTIZO CANARIES

Santa Cruz de Tenerife (Espagne)



CAPACITÉ DE PRODUCTION

6.000 t/an

1 presse d'extrusion
2 lignes de laquage
1 ligne d'anodisation

CORTIZO COIRÓS

A Coruña (Espagne)

CENTRE DE TRI DES DÉCHETS



CORTIZO PVC

Padrón, La Corogne (Espagne)

CAPACITÉ
DE PRODUCTION

45.000 t/an

STAC

(SOCIÉTÉ AVEC PARTICIPATION DU GROUPE CORTIZO)

CAPACITÉ DE PRODUCTION

270.000 pièces pour quincaillerie per jour

60 millions de mètres de joints per an

50 millions de mètres de polyamide per an

ACCESSOIRES, JOINTS, POLYAMIDES ET
PANNEAUX COMPOSITES





Fonderie

Recyclage illimité de l'aluminium

2 fonderies: Asturias et Padrón (La Corogne)

Capacité de production: 43.000 t

Laboratoires. Spectromètres d'émission.

Diamètres des billettes: 144, 153, 178, 203, 254, 305 mm

Alliages

Extrusion de tous les alliages
de la série 6000 (Al Mg Si)

Alliages en stock:

EN AW-6005A **EN AW-6082**

EN AW-6060 **EN AW-6106**

EN AW-6063 **EN AW-6463**

CORMARINE

Haute résistance anti-corrosion

EN AW-5083

EN AW-5383

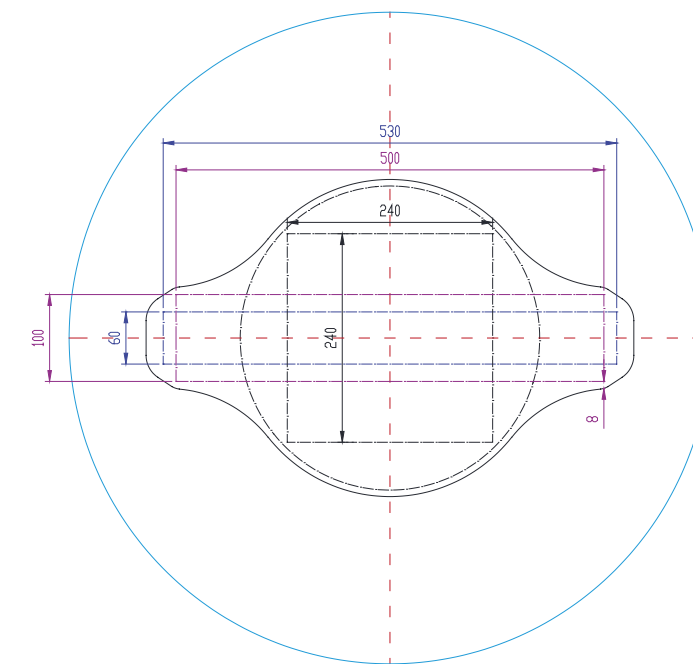

Extrusion

150.000 tonnes de capacité de production annuelle

20 presses d'extrusion

39.000 filières

Certificat de qualité: ISO 9001, DNV Marine, Bureau Veritas et Lloyds

Extrusion selon les normes européennes EN 755-9 et EN 12020

Traitement thermiques selon la norme européenne EN 755-2

T4 - T5 - T6 - T64 - T66 - H111 - H112

Largeur maximum: 530 mm

Poids maximum: 20 kg/m

Poids minimum: 80 gr/m

Longueur maximale: 24 m

Laquage

17 lignes de laquage

Finitions:

Carte RAL	Métalliques
Carte NCS	Ton Bois
Spéciales	Antibactériennes
Texturées	

Certificats de qualité:

Qualicoat
Seaside
Qualideco
Qualimarine

Longueur maximale du profilé: 8 m





Anodisation

6 lignes d'anodisation
13 couleurs
Plus de 110 finitions
Longueur maximale du profilé: 8 m

Traitements mécaniques:

Gratté, Brossé, Brillant, Re-poli, Grenillé

Couleurs:

Naturel	Champagne	Vert
Inox	Noir	Acciaio
Ivoire	Bordeaux	Gris
Bronze	Cuivre	
Or	Bleu	

Classes de protection anodique:

Classe 5	5-9 μ
Classe 10	10-14 μ
Classe 15	15-19 μ
Classe 20	20-24 μ
Classe 25	> 25 μ

Solutions sur mesure

Barrettage RPT

Profilés:

Longueur maximale: 7 m

Hauteur maximale: 550 mm

Polyamides:

Hauteur maximale: 52 mm

Assemblage horizontal et vertical
sur le même profilé

Barrettage selon la Norme Européenne EN 14024
Barrettage sur mesure client QB 49

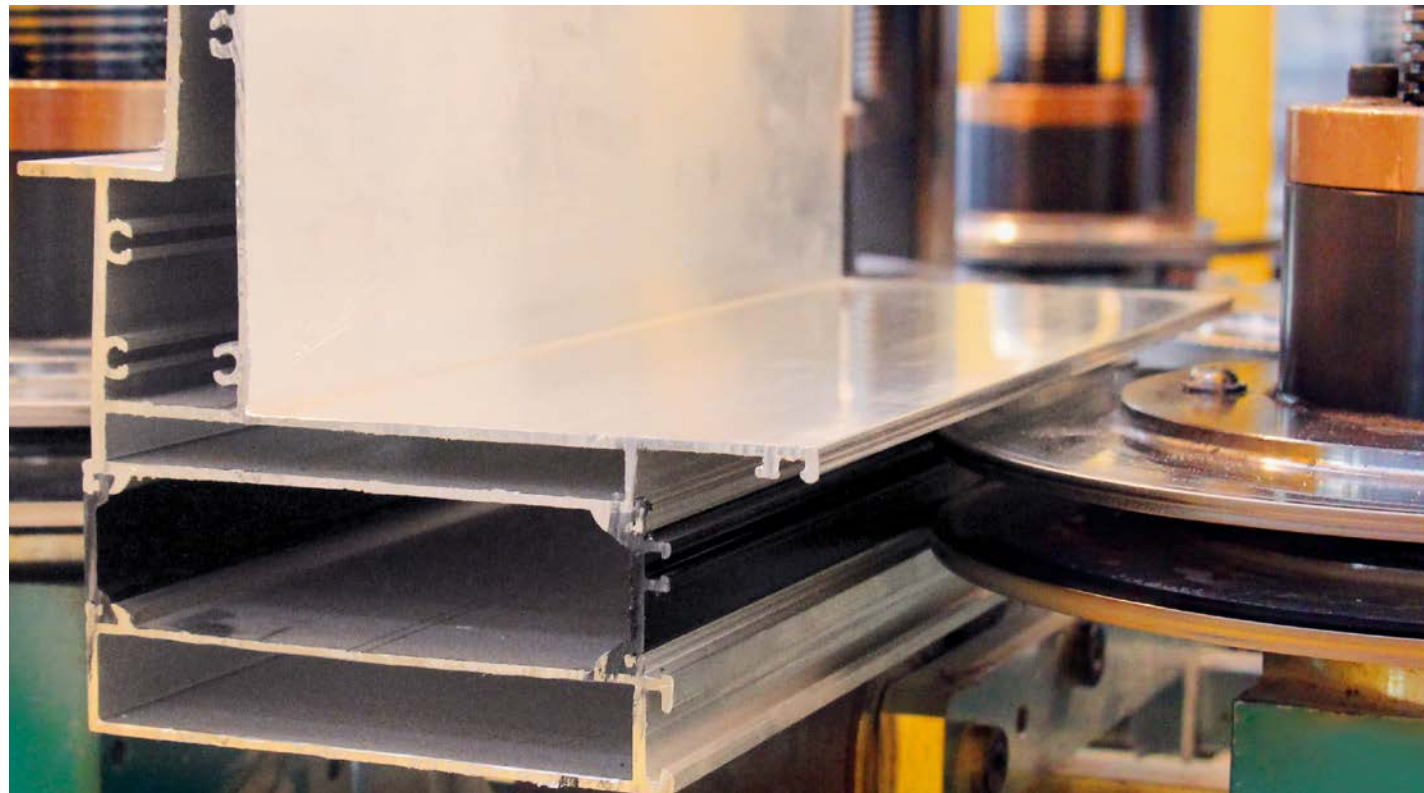

Emballage et distribution

Protection totale du produit

Emballages sur mesure et personnalisés

Réseau de logistique et de distribution dans 31 pays

Flotte propre de plus de 70 camions

Usinages

3 ATELIERS D'USINAGE

12 centres d'usinage de jusqu'à 5 axes

Longueur maximale du profilé: 11 m

Tous les types d'usinages:

Coupe de précision

Coupe tridimensionnelle

Ebavurage

Fraisage: Radial et Périphérique

Usinage de lames

Perçages

Taraudages

Poinçonnages

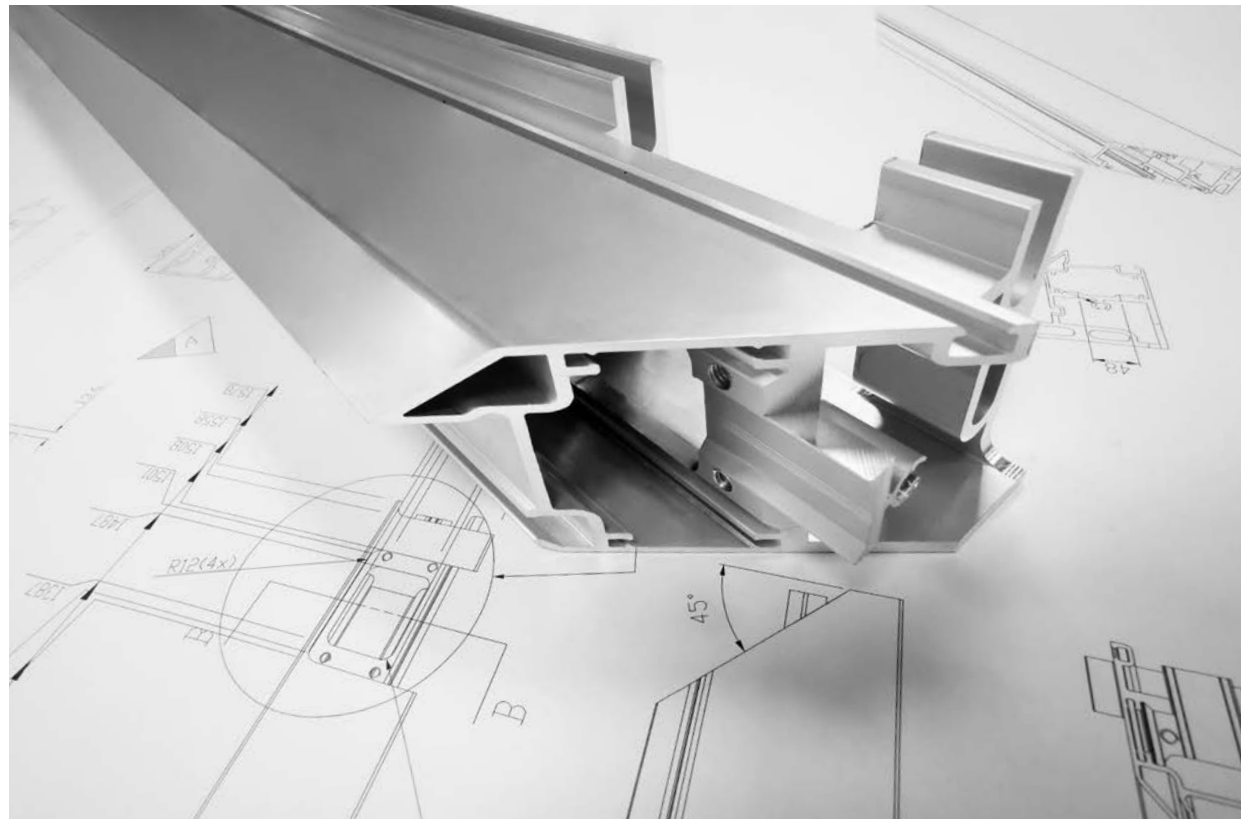



**développement
durable.**



CORTIZO ECO-EFFICIENT

Cycle de vie de l'aluminium "cradle to cradle"

CORTIZO RECYCLING se charge de transporter l'aluminium à la fonderie pour clôturer le cycle d'une matière 100 % réutilisable

Plus de 2.400 points de ramassage des déchets d'aluminium en Europe

Basse consommation énergétique en recyclage (5% de la consommation primaire)

Stations d'épuration homologuées conformes aux normes Européennes les plus exigeantes



Engagement.

Dans l'actualité, l'actif le plus important de CORTIZO est son équipe humaine constituée par plus de 3.338 personnes dans 36 pays avec différentes nationalités et profils professionnels qui apportent au jour le jour son talent et sa valeur personnelle et différenciatrice.

Le capital humain est, par conséquent, le plus remarquable facteur d'innovation de compétitivité et de croissance de la société.

L'enjeu pour l'entreprise est d'établir les bases pour que le développement professionnel et personnel de ses employés soit optimal.

 **3.338**
Employés

De plus, CORTIZO a obtenu le certificat OHSAS 18001, ce qui implique qu'elle répond à toutes les exigences légales existantes en matière de sécurité industrielle, prévention des risques professionnels, contrôle de l'état de santé des travailleurs et dans les processus.



Olga Bernárdez
Directrice des Ressources Humaines

"Nous ne devons pas ignorer le facteur humain dans le chemin vers l'excellence. Il s'agit du capital le plus précieux."



